

XGT

LM003G

LM004G

HW001G

UV001G

HR010G

ML010G

CF003G



BAC01

LXT

DB0382

DDG461

DMC300

DUC150

DCX201

LS0816F

BOTIMI 4/2023



PREZANTIMI

VEGLAT DHE
AKSESORËT E RINJ



Zona e kositjes

830 m²

me akumulator LM004G dhe BL4080F, prerje bari nga 50 mm në 30 mm në lartësi



KOSITËSE BARI ME AKUMULATOR

LM004G/LM003G

- ▶ Kositëset e barit, të ndërtuara bazuar në DLM432 dhe DLM382, përmirësojnë praktikitetin me një akumulator, duke përmirësuar kositjen, mbledhjen e barit dhe manovrimin.
- ▶ Rendimenti i përmirësuar i kositeses me një teh që anohet përpara për të minimizuar prerjen e dyfishtë, për të zvogëluar konsumin e energjisë dhe për të përmirësuar mbledhjen e barit.



Lamba paralajmëruese për kapacitetin e akumulorit dhe temperaturën e lartë ose mbingarkesën

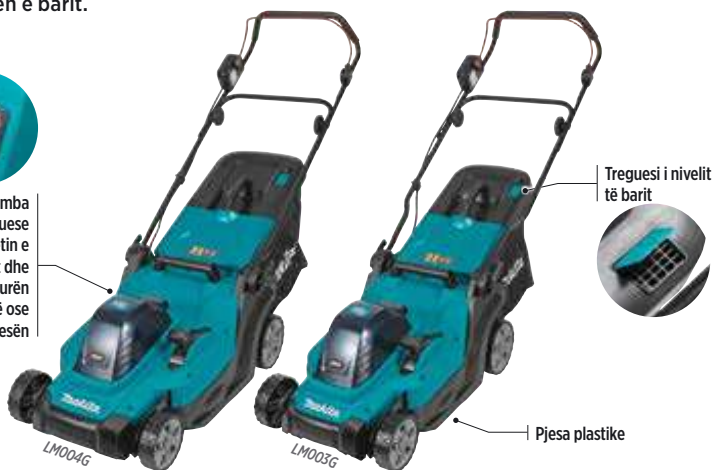

Treguesi i nivelit të barit



Pjesa plastike

LM004G

LM003G

Niveli i fuqisë së zhurmës: 90 dB(A)
Niveli i trysisë së zhurmës: 81 dB(A)
Niveli i dritshëm: 2,5 m/s²

Niveli i fuqisë së zhurmës: 90 dB(A)
Niveli i trysisë së zhurmës: 85 dB(A)
Niveli i dritshëm: 2,5 m/s²



Përputhshmëria

Rekomandohet: BL4080F/
BL4050F/BL4040F/BL4040/
BL4025/BL4020



Leva ergonomike
Për rregullim më të lehtë të lartësisë së prerjes.



Rendiment më i lartë i kositjes
Tehu është i anuar drejt anës së përparme të kositeses për të parandaluar prerjen e dyfishtë për të reduktuar konsumin e akumulorit.



3 funksione prerëse
Prerje
Grumbullim
Copëtimi



Leva praktike bllokuese të dorezës

- secila anë e dorezës mund të kycet/shkycet vetëm me një veprim të vetëm pa mjet.
- mundëson palosjen më të lehtë të dorezës kur ruani kositesen.



Aksesorët

Tehu
1913H4-8 LM004G
1913G8-3 LM003G

Disku i copëtimit
1913H6-4 LM004G
1913H0-6 LM003G

Sirtari i copëtimit të barit
1913H8-0 LM004G
1913H2-2 LM003G



Specifikimet

	LM004G	LM003G
Voltazhi i akumulorit	40 V max - XGT	
Shpejtësia pa ngarkesë	3800 min ⁻¹	
Gjerësia e prerjes	430 mm	380 mm
Lartësia e prerjes	20 - 75 mm (8 faza)	
Kapaciteti i kutisë së barit	50 l	40 l
Zona e kositjes/koha e punës*	830 m ² / 53 min	780 m ² / 48 min
Përmasat (Gja×Gje×La)	1390 - 1440 × 460 × 990 - 1020 mm	1370 - 1420 × 450 × 990 - 1020 mm
Pesha (EPTA)*	18,2 kg	17,3 kg

*me akumulator BL4080F

Koha maksimale e punës

60 min

me hundëz Variospray dhe dy akumulatorë BL4050F në modalitetin me shpejtësi të ulët



LARËSE ME AKUMULATOR ME PRESION TË LARTË

HW001G

- ▶ Fuqi e lartë larëse; ekuilibër shumë i mirë midis presionit të lartë në nxjerrje dhe normës së lartë të rrjedhjes
- ▶ 3 modalitete; modaliteti mund të zgjidhet për t'iu përshtatur nivelit të ndotjes së objektit që do të pastrohet



Doreza teleskopike shtrihet nga 520–920 mm për transport të lehtë

3 modalitete:
 Modaliteti 1 (30 bar) për punë të lehta larëse
 Modaliteti 2 (55 bar) për larjen e automjeteve, pajisjeve të fermës etj
 Modaliteti 3 (85 bar) larje e jashtme e ndërtesës etj



Niveli i fuqisë së zhurmës: 84 dB(A)
 Niveli i trysnisë së zhurmës: 71 dB(A)
 Niveli i dritshëm: 3,2 m/s²

Rekomandohet: BL4080F/BL4050F/BL4040F
 Në përputhje me: BL4040/BL4025/BL4020



Lëvizje dhe transport i mirë
 E pajisur me rrota ø 140 mm, duke lejuar lëvizje të mirë edhe në sipërfaqet e çrregullta të rrugëve.



Mbajtja e aksesorëve
 • Seksioni anësor: pistoleta
 • Seksioni i pasmë: zorra me presion, grykë dhe shtizë shkume



Funksioni i vetëmbushjes
 Uji mund të furnizohet nga rubineti dhe nga rezervuarët e ujit.



Aksesorët

Zorrë uji
 1910R1-6 3 m



Kompleti i tubit të thithjes
 1910R2-4 0,6 m



Pistoleta
 197842-2



Zgjatëza
 197824-4



Komplet hundëze dhe krahu
 122F21-9



Tubi me presion
 126766-5 5 m



Grykë shkume
 1912Y2-5 350 ml



Grykë spërkatjeje
 1912Y6-7



Hundëzë - e ndryshueshme
 1912Y4-1



Gjilpëra e pastrimit
 197879-9



Specifikimet

Voltazhi i akumulatorit	40 V maks. - XGT
Presioni (1./2./3.)	30/55/85 bar
Presioni maksimal i lejuar	115 bar
Norma e prurjes (1./2./3.)	3,0/4,2/5,5 l/min
Norma maks. e prurjes	7,0 l/min
* Koha e përdorimit në vazhdimësi (1./2./3.)*	60/30/18 min
Përmasat (Gja×Gje×La)	344 × 383 × 520 mm
Pesha* ²	13,4 kg*

* Me dy akumulatorë BL4050F dhe hundëz / ² me dy akumulatorë BL4080F



Zona e punës

510 m²

me aks tip krehëri, në thellësi pune 0 mm dhe me dy akumulatorë BL4080F

18 faza në prerje vertikale

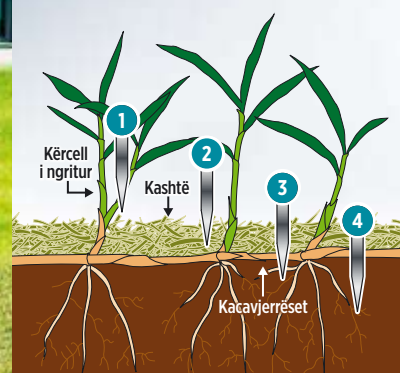

1. Prerje e barërave anësore për lëndina që duken më të sistemuara
2. Heqje e shtresave të barit të prerë të lëndinës, myshkut të krijuar etj.
3. Prerje e kacavjerrëseve dhe e rrënjëve për rritje të shëndetshme të lëndinës
4. Lërim i sipërfaqes së fortë të ngjeshur të tokës

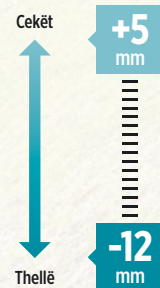

SHKRIFËRUES ME AKUMULATOR

UV001G

- ▶ Rritje dhe mirëmbajtje e shëndetshme e lëndinës me ajrim dhe pastrim kashtë
- ▶ Vjen me aks tip krehëri dhe thikë shkriftuese



Niveli i fuqisë së zhurmës: 89 dB(A)
Niveli i trysnisë së zhurmës: 74 dB(A)
Niveli i dridhjeve: 2,5 m/s²

Rekomandohet: BL4080F/BL4050F/BL4040F/BL4040/BL4025
Në përputhje me: BL4020



Dy paralelisht
Kur njëri akumulator shkarkohet, sistemi kalon pa ndërprerje tek tjetra, pa ndërhyrje manuale.



Stabilitet me pesë të përparme
Peshë në pjesën e përparme siguron që tehu të qëndrojë në kontakt, duke ruajtur thellësi të qëndrueshme të prerjes për rendiment të qëndrueshëm.



Doreza mund të paloset pa nevojë veglash
Doreza mund të paloset në dy hapa për ruajtje kompakte thjesht duke lëruar vidat me kokë kapëse pa vegla.



Aksesorët

Thikë shkriftuese 380 mm
1913J5-0 (16 dhëmbë)



Thikë shkriftuese
Për të promovuar një lëndinë të lulëzuar, ajo përfshin prerjen përmes rrënjëve të stabilizuara, kashtës dhe dherave për të rritur depërtimin e ujit dhe të ajrit.

Aks tip krehëri 380 mm
1913J7-6 (44 dhëmbë)



Aks tip krehëri
Për të pastruar mbetjet e grumbulluara të lëndinës, myshqet dhe mbeturinat e ngjashme.

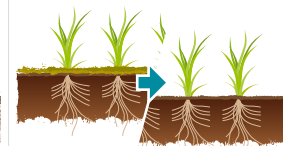
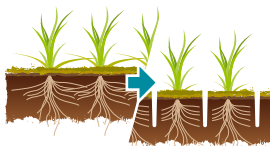

Specifikimet

Voltazhi i akumulatorit	40 V max - XGT
Kapaciteti	1,7 kW
Shpejtësia pa ngarkesë	3200 min ⁻¹
Gjerësia e punës	380 mm
Thellësia e punës	Nga -12 në +5 mm (18 faza)
Kapaciteti i kutisë së barit	50 l
Koha e punës	38 min (thikë shkriftuese) ^{*1/*3} 41 min ^{*2} (aks tip krehëri) ^{*2/*3}
Zona e punës	500 m ² (thikë shkriftuese) ^{*1/*3} 510 m ² (aks tip krehëri) ^{*2/*3}
Përmasat (Gja×Gje×La)	1020 - 1240 × 680 × 915 - 1155 mm
Pesha (EPTA) ^{*3}	23,8 kg

* në -4 mm thellësi pune /² në thellësi pune 0 mm /³ me dy akumulatorë BL4080F

Fuqia
2,1 J

MATRAPIK ME AKUMULATOR

HR010G

- ▶ Dizajn kompakt e peshëlehtë që siguron manovrim dhe efikasitet optimal
- ▶ I pajtueshëm me sistemin kompakt dhe të lehtë të mbledhjes së pluhurave DX16



Matësi i thellësisë për rritjen e qëndrueshmërisë së shpimit

Kasa me absorbimin e dridhjeve

Doreza e butë e gomës

Motori BL përdor në mënyrë efektive energjinë për të rregulluar forcën rrotulluese dhe rrotullimet RPM sipas kërkesave të ndryshme të aplikimit.

Lamba e integruar me funksionin e parandicimit dhe pasandicimit ndriçon zonën e punës



«U» Niveli i fuqisë së zhurmës: 101 dB(A)
Niveli i trysisë së zhurmës: 90 dB(A)
Niveli i dridhjeve: 10,0 m/s²

Bluetooth®

Njësi me valë 198900-7

Ndizni veglën tek ON **AKTIVIZON fshesën me korrent**

AWS (sistemi i nisjes automatike me valë) Celësi me mbështetje për Bluetooth aktivizon një fshesë të lidhur me korrent, duke e vënë automatikisht në punë kur ndizet vetë.

Funksionimi me 3 modalitete Rrotullim ose goditje me rrotullim për zbatim të ndryshme dhe vetëm goditje për punime shembjeje

Përshtatur për SDS-plus je mandrino rrëshqitëse me një prekje e bën ndryshimin e puntove të thjeshtë dhe të shpejtë.

Sistemi i mbledhjes së pluhurave DX16 Gjatësia maksimale e shpimit 165 mm

Hyrja e mbledhjes së pluhurave
Matësi i thellësisë
Kapaku i madh i kutisë së pluhurave me filtër HEPA
Mekanizmi i pastrimit të filtrit



XPT AWS AVT BL MOTOR 18V LITHIUM-ION

Aksesorët

Gota e nxjerrjes së pluhurave 1911P8-4



Varësja e veglave 1911K0-5



Sistemi i mbledhjes së pluhurave DX16 1911P2-6



Kapja 122D63-1



Kutia e pluhurave për DX16 1911P2-6



Tabaka e brendshme në Makpac 4 8356R1-9



Specifikimet

Voltazhi i akumulatorit	40 V maks. - XGT
Shpejtësia pa ngarkesë	0 - 1350 min ⁻¹
Goditje në minutë	0 - 5000 min ⁻¹
Fuqia	2,1 J
Kapaciteti i shpimit (beton/metal/dru)	ø 20 mm/13 mm/26 mm
Bisht	SDS-Plus
Përmasat (Gja×Gje×La)*	289 × 93 × 217 mm
Pesha (EPTA)*	2,8 kg

* me akumulator BL4020

Mund të instalohen deri në
4 akumulatore paralelisht
për kohë pune

59 orë

në cilësimin e ndriçimit të ulët



DRITA E ZONËS SË PUNËS ME AKUMULATOR

ML010G

- ▶ Dizajni vetë-rregullues nuk do të bjerë edhe nëse anohet deri në 80 gradë
- ▶ E pajisur me prizë AC për lidhjen e shumë njësjve së bashku (deri në 8 njësi mund të lidhen së bashku)



Performanca e përmirësuar e vetë-rregullimit



XGT e rekomanduar: BL4080F/BL4050F/BL4040F/BL4040/BL4025/BL4020
Përputhshmëria LXT e rekomanduar: BL1860B/BL1850B/BL1840B/BL1830B/BL1820B/BL1815N



Lidhje varg
Priza AC lejon lidhjen e deri 8 njësjve së bashku të kësaj drite.



Zgjedhja e zonës së rrufesë
Ndriçuesi zonal ofron fleksibilitet, duke mundësuar aktivizimin e ndriçimit LED 360° ose 180° në anët individuale sipas dëshirës.

Koha e përdorimit në vazhdimësi (përafërsisht)			
Akumulator	Lartë	E mesme	E ulët
2 × BL1860B	4,5 orë	8,5 orë	16 orë
2 × BL4080F	13 orë	23 orë	43 orë
2 × BL4080F & 2 × BL1860B	17,5 orë	31,5 orë	59 orë

Specifikimet	
Voltazhi i akumulorit	40 V max - XGT / 18 V - LXT / AC
Ndarja e akumulorit	4, 2 × XGT/2 × LXT dy paralel
Fluksi ndriçues (1./2./3.)	5500/3000/1500 lm
Lloji i dritës LED	5000 K (e bardhë dite)
Zgjedhja e zonës së ndriçimit	3 zona (360°, 180° majtas/djathtas)
Përmasat (Gja×Gje×La)	490 × 490 × 814 mm
Pesha (EPTA)*	19,2 kg

* Me 4 akumulatore 2×BL4080F dhe 2×BL1860B

Shpejtësia maksimale e ajrit

5 m/s

Matur në 1,0 m
larg pajisjes



VENTILATOR ME AKUMULATOR

CF003G

- ▶ 120 m³Rrjedha e ajrit /min e arritur nga diametri i ventilatorit 450 mm dhe mbulesa e ridizajnuar e ventilatorit
- ▶ E pajtueshme me tre burime energjie: Akumulator Li-Ion 40V max XGT, Akumulator Li-Ion 18V LXT dhe AC (përmes përshtatësit AC)

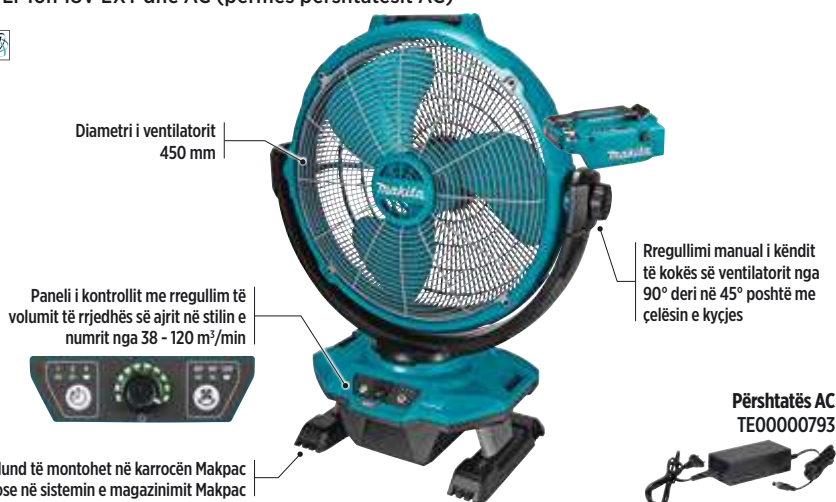

Diametri i ventilatorit
450 mm

Paneli i kontrollit me rregullim të
volumit të rrjedhës së ajrit në stilin e
numrit nga 38 - 120 m³/min

Rregullimi manual i këndit
të kokës së ventilatorit nga
90° deri në 45° poshtë me
çelësin e kyçjes

Përshtatës AC
TE00000793

Mund të montohet në karrocën Makpac
ose në sistemin e magazinimit Makpac



Mbulesa e ventilatorit të
përpamë është ridizajnuar
për të furnizuar gjerësisht ajrin
përreth pajisjes, prandaj, ky
model është i përshtatshëm
për fryrje ajri ose ventilim në
një vend të madh si fabrikë,
magazinë, etj.



Niveli i fuqisë së zhurmës: 52 dB(A)

XGT e rekomanduar: BL4080F/BL4050F/BL4040F/BL4040/BL4025/BL4020
LXT e rekomanduar: BL1860B/BL1850B/BL1840B/BL1830B/BL1820B/BL1815N
LXT e papërshtatshme: BL1815



I përputhshëm me XGT/LXT dhe AC
Akumulatori XGT dhe LXT mund të
instalohen njëkohësisht



Lëkundja
Rregullim automatik i këndit të lëkundjes:
60°, 90°, 120° majtas/djathtas



Këllëf aksesorësh
Ndodhet në pjesën e përparme të pajisjes
për ruajtjen e përshtatësit AC etj.

Specifikimet

Voltazhi i akumulatorit	40 V max - XGT / 18 V - LXT / AC
Diametri i ventilatorit	450 mm
Prurjes së ajrit	38 - 120 m ³ /min
Shpejtësia e ajrit	1,6 - 5 m/s
Rregullimi i këndit të kokës së ventilatorit	90° lart/45° poshtë
Lëkundja	60°, 90°, 120° majtas/djathtas
Koha e punës me lëkundje	220°/85° ² min
Koha e punës pa lëkundje	230°/90° ² min
Përmasat (Gja×Gje×La)*	383 × 633 × 770 mm
Pesha*	10,5 kg

* Me akumulatori BL4080F /2 me akumulatori BL1860B

Fuqia e daljes AC ofrohet për një gamë të gjerë zbatimesh



KONVERTUES ENERGJIE

BAC01

- ▶ Konvertimi i energjisë DC në energji AC, është optimal për një gamë të gjerë zbatimesh
- ▶ Karikimi i akumulorit ose përdorimi i veglave me kordon në vendet e jashtme të punës ku priza AC nuk është e disponueshme
- ▶ Furnizohet nga paketë elektrike portative Makita



Panel kontrolli

Tregon statusin e ngarkesës së daljes në 7 nivele, duke i lejuar përdoruesit të:

- Kuptojë pajisjet e përputhshme.
- Reduktojnë mundësinë e ndalimit të papritur të fuqisë dalëse për mbrojtje nga mbingarkesa.

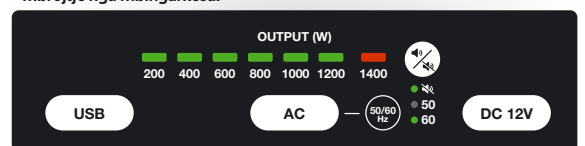

Sinjalizues paralajmërimi

Konvertuesi i energjisë paralajmëron përdoruesit me tingull nëse ndalon së dhëni energji për shkak të mbingarkesës, temperaturës së lartë, akumulorit të shkarkuar apo gabimeve. (Ky sinjalizim mund të çaktivizohet.)

Specifikimet

Voltazhi i akumulorit	36 V
Dalja e vazhdueshme nominale	1.400 W
Fuqia maks.*	2.800 W
Voltazhi i daljes AC	230 V
Dalja AC	Vala sinusoidale e pastër, 50/60 Hz, 2 dalje AC
Dalja USB	2 x tipi A (5V/2.4A) 2 x tipi C (USB-PD 30W)
Dalja DC	Fole cigaresh 12 V/10 A
Koha e punës	56 min (PDC1200)*2 20 min (PDC01)*3
Sinjalizues paralajmërimi	✓ Kapaciteti i akumulorit, temperatura dhe mbingarkesa
Mbrojtja nga mbingarkesa	✓
Përmasat (Gja×Gje×La)	395 × 345 × 163 mm
Pesha	7,3 kg

* Vlera e vlerësimit për 4 sekonda / *2 shkalla e shkarkimit 1.000 W / *3 4×BLL1860B me shkallë shkarkimi 750W

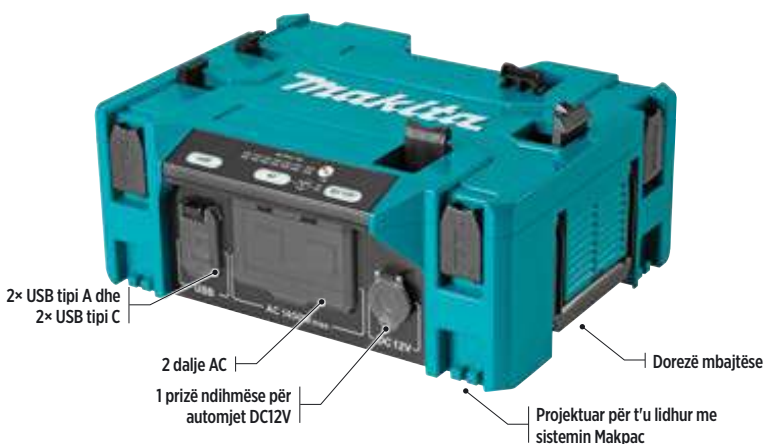

Koha e punës

Deri në 56 minuta kohë përdorimi pa ndërprerje me një paketë elektrike të karikuar plotësisht me shkallë shkarkimi 1000 W.



Përputhshmëria

Mund të lidhet fort me aksesoret e sistemit MAKPAC, duke mundësuar transport të lehtë në platformë tërheqëse ose karrocë MAKPAC.



Projektimi

2 dalje AC, 2 fole dalëse USB tipi A, 2 fole dalëse USB tipi C dhe prizë ndihmëse për automjet DC12V.



Koha e punës

50 min

pllakë smerilimi SPF me ngarkesë presimi 3 kg me shpejtësi të lartë dhe akumulator BL1860B

SMERILUES ME AKUMULATOR

DB0382

- ▶ Si motori ashtu edhe akumulatori ndodhen sipër faqes lëmuese për të penguar valëvitjen e bazamentit për lëmim të njëtrajshëm të sipërfaqes
- ▶ Doreza e përparme mund të shkëputet



⚠️ Niveli i trysnisë së zhurmës: 72 dB(A)
Niveli i dridhjeve: 3,6 m/s²



Kontrolli i shpejtësisë elektrike me 3 faza Zgjidhni shpejtësinë sipas punës përkatëse.



eXtreme Protection Technology (XPT) Një mbrojtje e përmirësuar ndaj pluhurave dhe ujit për të punuar në mjedise të ashpra.



Sistemi i fiksimit të letërës së smerilimit me velcro dhe me kapëse.



Aksesorët

Kutia e pluhurave
135246-0

Pllaka e shpimit
451271-6

Tako me velcro
194930-6



Gesja e pluhurit
140115-2

Kapaku i akumulatorit
422807-8

Tabaka e brendshme në Makpac 3
8351P0-7



Specifikimet

Voltazhi i akumulatorit	18 V - LXT
Rrotullime në minutë (1./2./3.)	4000/8000/12 000 min ⁻¹
Goditje në minutë (1./2./3.)	8000/16 000/24 000 min ⁻¹
Madhësia e jastëkut	93 × 185 mm
Madhësia e letërës së smerilimit (me velcro)	93 × 185 mm
Madhësia e letërës së smerilimit (me kapëse)	93 × 228 mm
Diametri i orbitimit	2 mm
Shtërngimi me kapëse	✓
Adaptori i vakumit / gesja e pluhurave e integruar	✓
Përmasat (Gja×Gje×La)*	336 × 92 × 169 mm
Pesha (EPTA)*	2,2 kg

* Me akumulator BL1860B

PUNTOT E TURJELËS MUND TË MONTOHEN DREJTPËRDREJT PA PASUR NEVOJË PËR PËRSHTATËS

TURJELA E TOKËS ME AKUMULATOR

DDG461

- ▶ Puntotja e turjelës montohet drejtpërdrejt
- ▶ Me 2 shpejtësi të ndryshueshme për shtimin e fleksibilitetit të shpimit
- ▶ Nisje e butë për ndezeje pa probleme

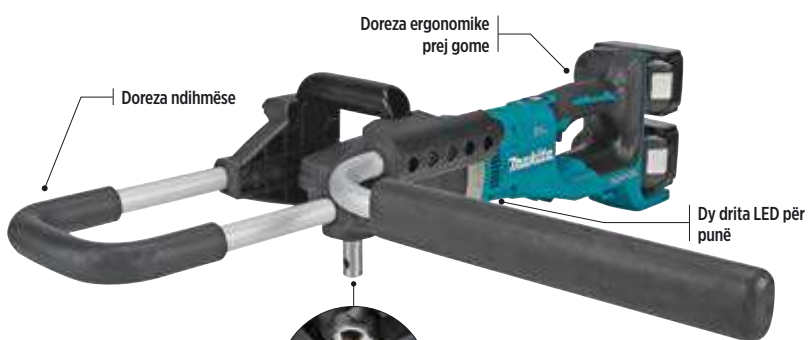

Puntotja shpuese mund të lidhet drejtpërdrejt pa pasur nevojë për një adaptor puntotje, duke ofruar lehtësi për përdoruesit



«U»
Niveli i trysnisë së zhurmës: 84 dB(A)
Niveli i fuqisë së zhurmës: 95 dB(A)
Niveli i dridhjeve: ≤2,5 m/s²



ADT - teknologjia e motorit të forcës rrotulluese automatike
Rregullon automatikisht shpejtësinë e shpimit sipas kushteve të ngarkesës.



Freksioni / kufizuesi i forcës së rrotullimit i integruar
Redukton automatikisht dëmtimin e ingranazheve duke shkëputur ingranazhet nëse kapet puntotja.



Çelësi i ndryshimit të veprimit
Ndryshon drejtimin e rrotullimit për të ndihmuar me nxjerrjen e puntos së ngecur të trapanos.

ADT XPT BL MOTOR 10V 18V 36V

Aksesorët

Puntotja e shpuesit të tokës

Punto turjelë për tokën



Kodi	Diametri	Gjatësia	Kodi	Për diametër
E-13611	ø 50 mm	800 mm	E-13649	50 mm
E-13627	ø 60 mm		E-13655	60 mm
E-13633	ø 80 mm		E-13661	80 mm
E-07294	ø 100 mm		E-07630	100 mm
E-07303	ø 150 mm		E-07646	150 mm
E-07319	ø 200 mm		E-07652	200 mm

Doreza 191P11-3

Shufra e zgjatimit E-07325 540 mm

Kunji E-07331



Specifikimet

Voltazhi i akumulatorit	40 V max - XGT
Shpejtësia pa ngarkesë (1./2.)	0-350/1.400 min ⁻¹
Çift rrotullues maksimal (1./2.)	136/48 Nm
Mbajtja e puntos	lidhje e drejtpërdrejtë e puntos
Kapaciteti maks. i shpimit	200 mm
Kapaciteti i shpimit (baltë/rërë)	150/200 mm
Përmasat (Gja×Gje×La)*	840 × 607 × 228 mm
Pesha (EPTA)*	7,6 kg

* Me akumulator BL1860B



Niveli i punës

283 prerje

Shufra çeliku M10 me disk prerës
D-74815 dhe BL1860B

PRERËSE KOMPAKTE ME AKUMULATOR

DMC300

- Projektuar kryesisht për dyqanet e riparimit të automobive, tregtarët hidraulikë dhe furnitorët e pajisjeve të ajrit të kondicionuar
- Kombinon fuqinë e lartë me një dizajn kompakt, ideal për punë të ndryshme të vogla.

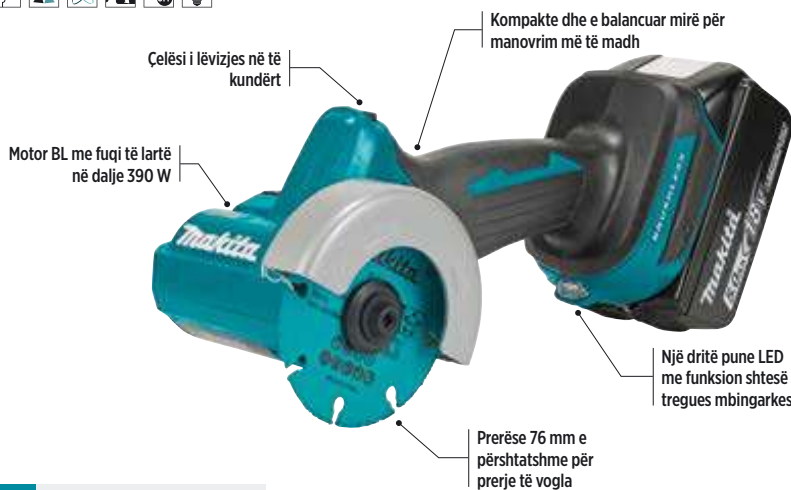

Niveli i trysisë së zhurmës: 88 dB(A)
Niveli i fuqisë së zhurmës: 99 dB(A)
Niveli i dridhjeve: 3,0 m/s²



156 mm perimetri i pjesës së kapjes
Zvogëlon dëmtimin e motorit duke çaktivizuar automatikisht ingranazhet nëse bllokohet puntoja..



Çelësi i ndryshimit të veprimit
Ju lejon të ridrejtoni shkëndijat dhe pluhurin bazuar në kushtet e punës.

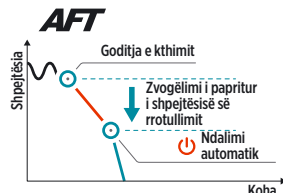

Teknologjia e sensorit të reagimit aktiv
Nëse vegla papritmas detyrohet të bllokohet, kufizuesi i forcës rrotulluese e fik motorin.



16 mm

Kapacitet maks. prerës
Thellësi e mjaftueshme e prerjes për prerjen e llamarinave të holla, tubave, pllakave të gipsit, pllakave plastike, pllakave etj.

Aksesorët

Disku i diamantit
76 × 7 × 10 mm
D-77263



Kapaku i thithjes së pluhurit
122C54-6



Disk prerës
76 × 1 × 10 mm
D-74815-5



Tabaka e brendshme në Makpac 2
8354E7-4



Fletë e granular karbiti
volframit 76 × 10 mm
D-74837



Specifikimet

Voltazhi i akumulatorit	18 V - LXT
Shpejtësia pa ngarkesë	20.000 min ⁻¹
Madhësia e rrotës	76 mm
Kapaciteti maksimal i prerjes	16 mm
Kapaciteti maksimal i prerjes me mbulesën e grumbullimit të pluhurit	13,5 mm
Përmasat (Gja×Gje×La)*	271 × 104 × 282 mm
Pesha (EPTA)*	1,7 kg

* Me akumulator BL1860B

Deri në 210 prerje

në ø 50 mm dru të butë me
18 V LXT BL1860B



SHARRË PËR KRASITJE ME AKUMULATOR

DUC150

- ▶ Sharrë elektrike me zinxhir kompakte dhe e fuqishme për prerjen e pemëve ose krasitjen e pemëve të kopshtit, gjithashtu e dobishme kur ndërtoni struktura prej druri
- ▶ Një mbrojtëse e lëvizshme në shiritin udhëzues zgjerohet ndërsa zinxhiri i sharrës pret më thellë në degë.



«U»
Niveli i fuqisë së zhurmës: 87 dB(A)
Niveli i dridhjeve: 4,8 m/s²



Rregullimi i zinxhirit
Rregullimi i zinxhirit pa vegla për
funktionim dhe mirëmbajtje me lehtësi.



Lubrifikimi automatik i zinxhirit
Zvogëlon mundësinë e bllokimit të
zinxhirit të sharrës për shkak të mungesës
së vajit të zinxhirit.



Motor i fuqishëm BL
Motori me komutator i ndërtuar nga
Makita ofron performancë optimale në
prerje.

XPT BL MOTOR 18V LITHIUM ION



Aksesorët

Shina orientuese
1912F1-4
150 mm / 1,1 mm

Zinxhiri i sharrës
1912E8-3
0,325" LP / 1,1 mm / 32 halkkave



Mbajtëse
veglash
1913K4-9



Mbrojtëse
413T67-3



Specifikimet

Voltazhi i akumulatorit	18 V - LXT
Fuqia dalëse	0,32 kW
Gjatësia e shinës orientuese	150 mm
Zinxhiri i sharrës	0,325" LP (katran) 1,1 mm (matësi) 32 (Nr. i halkkave)
Shpejtësia e zinxhirit	8,0 m/s
Kapaciteti i depozitës së vajit	55 mL
Përmasat (Gja×Gje×La)*	408 × 90 × 249 mm
Pesha (EPTA)*	2,0 kg

* Me akumulator BL1860B



4
zonat e
nxehhtësisë

BLUZË PAS TRUPI ME NGROHJE ME AKUMULATOR

DCX201A

- ▶ Këmishë-pulovër stili me gjysmë zinxhiri, me jakë të ngritur
- ▶ Katër zona nxehëtiesë në pjesën e përparme të belit, në qendër lart mbrapa dhe të dy parakrahët
- ▶ Vjen me akumulator DEABL1055B



Mbajtësit e akumulatorit
LXT - TD00000111
CXT - TD00000110



Veshje komode
Tekstili është jashtëzakonisht i lehtë,
duke mundësuar veshjen midis të
brendshmeve dhe mbi veshjet e jashtme.



Çelësi kryesor
Çelës për kontrollin e ndezjes/fikjes dhe
3 cilësimeve të nivelit të nxehhtësisë.

Koha e përdorimit në vazhdimësi
me një karikim të plotë të
akumulatorit

E ulët	E mesme	Lartë
LXT - BL1860B		
33 orë	16 orë	7,5 orë
CXT - BL1041B		
15 orë	7 orë	3,5 orë
BL1055B		
20 orë	11 orë	5,5 orë



Tabela e përmasave in (mm)		XS	S	M	L	XL	2XL
1	Gjatësia e trupit	630	650	680	710	740	770
2	Gjerësia e kraharorit	500	530	560	590	630	670
3	Gjerësia poshtë	490	520	550	580	620	660
4	Gjatësia e mëngës	590	600	610	620	630	640
5	Gjerësia në supe	445	465	485	515	545	575

Specifikimet

Voltazhi i akumulatorit	18 V - LXT / 12 V max CXT
Madhësia	2XL, XL, L, M, S, XS
Zonat e nxehhtësisë	4 (beli i përparmë, të dy parakrahët, pjesa e pasme në qendër)
Vlera e nxehhtësisë (1./2./3.)	2,3 / 4,5 / 9,5 W
Materiali tekstil	100% poliestër
Për larje*/tharje* në makinë larëse-tharëse ²	✓
Ngjyra	E zezë
Xhepi	1 (beli ana e majtë)

* cikël i butë me ujë të ngrohtë 30° / ** tharje në kazan në nxehhtësi të ulët

Kapaciteti maks. prerës
305×65 mm

Gjerësia × lartësia



SHARRË ME KËND ME RRËSHQITJE

LS0816F

- ▶ Sharrë me kënd me rrëshqitje 1200 W, vija e prerjes me hedhjen e hijes
- ▶ Prerje deri në 305 mm (12") në 90° dhe 215 mm (8-1/2") në 45°



Kapaciteti maksimal i prerjes (lartësi × gjerësi)

 Prerja e tërthortë 65 × 305 mm	 Prerja horizontale (majtas djathtas) Horizontal 45° (majtas/djathtas) 65 × 215 mm
 Prerja vertikale (majtas dhe djathtas) Horizontal 0° vertikale 45° majtas 36 × 305 mm Horizontal 0° vertikale 2° djathtas 60 × 305 mm	 Prerja e përbërë Horizontal 45° majtas/djathtas vertikale 45° majtas 36 × 215 mm

Aksesorët

WST01N
198687-1



Mbështetësja e sharrës me kënd
DEAWST05

Bazamenti
198688-9



Mbështetësja e sharrës me kënd
DEAWST07

Mbështetësja e sharrës me kënd
DEBWST06



Specifikimet

Hyrja e vazhdueshme nominale	1200 W
Shpejtësia pa ngarkesë	5000 min ⁻¹
Diametri i diskut i sharrës	216/30 mm
Këndi i pjerrët vertikal	47° majtas - 2° djathtas
Këndi i pjerrët horizontal	47° majtas - 47° djathtas
Përmasat (Gja×Gje×La)*	705 × 476 × 521 mm
Pesha (EPTA)*	13,9 kg

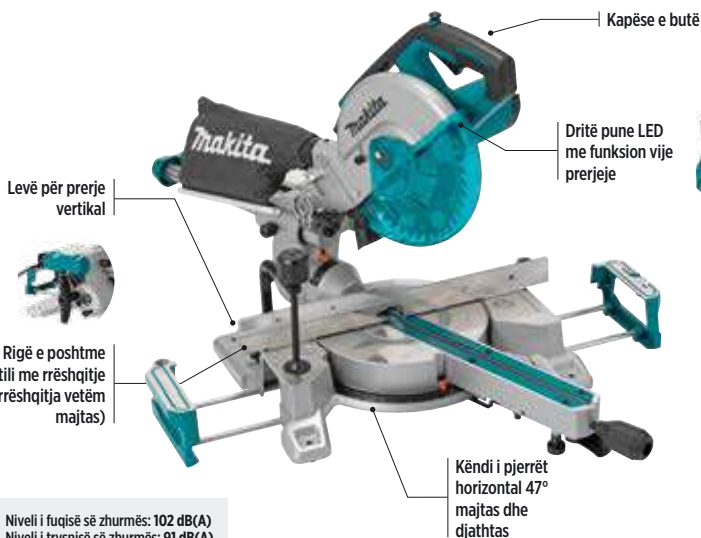

« U »
Niveli i fuqisë së zhurmës: 102 dB(A)
Niveli i trysnisë së zhurmës: 91 dB(A)



Drita LED hedh një hije të diskut mbi materialin e punës si një vijë prerëse e saktë.

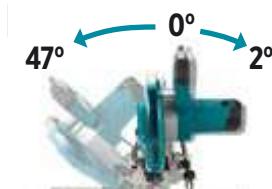

Ndryshimi i lehtë i këndit vertikal nga 45° në 47° majtas dhe nga 0° (këndi i drejtë) në 2° drejtë me përdorimin e thjeshtë të një butoni.



Baza e poshtme Mund të tërhiqet për prerje më të qëndrueshme të materialeve të gjera të punës.

FURÇA E TELIT INOKS

RRUDHU DHE NYJËZUAR

Për elektroguret

- Furçat me tela inoksi pa ndryshkje për elektroguret janë mjete fleksibël që përdoren për pastrimin e sipërfaqeve, përgatitjen e saldimeve, heqjen e këndeve, ndryshkut dhe korrozionit, lëmimin e sipërfaqeve dhe pastrimin e lustrimin e sipërfaqeve metalike.

Kodi	Lloji	Lloji dhe diametri i telit	Diametri i furçës	Bisht	
D-77425	Lloji i kupës	Rrudhur	Çelik inox 0,3 mm	65 mm	M10 × 1,5 mm
D-77431	Lloji i kupës	Rrudhur	Çelik inox 0,3 mm	65 mm	M14 × 2,0 mm
D-77447	Lloji i kupës	Rrudhur	Çelik inox 0,3 mm	75 mm	M10 × 1,5 mm
D-77453	Lloji i kupës	Rrudhur	Çelik inox 0,3 mm	75 mm	M14 × 2,0 mm
D-77469	Lloji i kupës	Nyjëzuar	Çelik inox 0,5 mm	65 mm	M10 × 1,5 mm
D-77475	Lloji i kupës	Nyjëzuar	Çelik inox 0,5 mm	65 mm	M14 × 2,0 mm
D-77481	Lloji i kupës	Nyjëzuar	Çelik inox 0,5 mm	75 mm	M10 × 1,5 mm
D-77497	Lloji i kupës	Nyjëzuar	Çelik inox 0,5 mm	75 mm	M14 × 2,0 mm
D-77512	Lloji i sheshtë	Rrudhur	Çelik inox 0,3 mm	115 mm	M14 × 2,0 mm
D-77534	Lloji i sheshtë	Nyjëzuar	Çelik inox 0,5 mm	115 mm	M14 × 2,0 mm
D-77540	Lloji i sheshtë	Nyjëzuar	Çelik inox 0,3 mm	125 mm	M14 × 2,0 mm
D-77562	Lloji i pjerrët	Rrudhur	Çelik inox 0,3 mm	115 mm	M14 × 2,0 mm
D-77584	Lloji i pjerrët	Nyjëzuar	Çelik inox 0,5 mm	115 mm	M14 × 2,0 mm



AKSESOR PËR TRAPANË

PUNTO ÇELËSI

Me shënime të mëdha përmasash

- Punto çelësi prej materiali të fortë CR-Mo me adaptor katror 3/4" dhe 1" për rendiment të besueshëm në punë të rënda.

Kodi	Bisht	Diametri	Gjatësia
E-22224	3/4" SQ	17 mm	51 mm
E-22230		19 mm	51 mm
E-22246		21 mm	51 mm
E-22252		22 mm	51 mm
E-22268		24 mm	51 mm
E-22274		26 mm	53 mm
E-22280		27 mm	53 mm
E-22296		30 mm	53 mm
E-22305		32 mm	57 mm
E-22311		35 mm	57 mm
E-22327		36 mm	57 mm
E-22333		3/4" SQ thellë	19 mm
E-22349	21 mm		90 mm
E-22355	24 mm		90 mm
E-22361	27 mm		90 mm
E-22377	30 mm		90 mm
E-22383	32 mm		90 mm
E-22399	1" SQ	36 mm	90 mm
E-22420		41 mm	80 mm



Kodi	Përshkrimi
E-22408	Unaza O për çelës me goditje 3/4" SQ
E-22414	Kunji për çelës me goditje 3/4" SQ
E-22436	Unaza O për çelës me goditje 1" SQ
E-22442	Kunji për çelës me goditje 1" SQ



HSS-GS

Puntot për shpim me shpejtësi të përmirësuar shpimi

- Prezantimi i puntove të reja për shpim ne metal HSS-GS, të krijuara për rritjen e shpejtësisë së shpimit dhe konkurrim në kosto përmes një rishikimi rigoroz të përbërjes materiale dhe formës së majës, duke tejkaluar rendimentin e homologëve aktualë HSS-G.



Kodi	Diametri	Gjatësia	Lloji i bishtit	Sasia
D-77687	1,0 mm	34 mm	Cilindrik	2/1
D-77693	1,5 mm	40 mm		
D-77702	2,0 mm	49 mm		
D-77718	2,5 mm	57 mm		
D-77724	3,0 mm	61 mm		
D-77730	3,2 mm	65 mm		
D-77746	3,3 mm	65 mm		
D-77752	3,5 mm	70 mm		
D-77768	4,0 mm	75 mm		
D-77774	4,2 mm	75 mm		
D-77780	4,5 mm	80 mm	Cilindrik	1/1
D-77796	5,0 mm	86 mm		
D-77805	5,5 mm	93 mm		
D-77811	6,0 mm	93 mm		
D-77827	6,5 mm	101 mm		
D-77833	7,0 mm	109 mm		
D-77849	7,5 mm	109 mm		
D-77855	8,0 mm	117 mm		
D-77861	8,5 mm	117 mm		
D-77877	9,0 mm	125 mm		
D-77883	9,5 mm	125 mm		
D-77899	10,0 mm	133 mm		
D-77908	10,5 mm	133 mm		
D-77914	11,0 mm	142 mm		
D-77920	11,5 mm	142 mm		
D-77936	12,0 mm	151 mm		
D-77942	12,5 mm	151 mm		
D-77958	13,0 mm	151 mm		
D-77964	14,0 mm	160 mm	Cilindrik me 3 anë 13 mm	
D-77970	15,0 mm	169 mm		
D-77986	16,0 mm	178 mm	Cilindrik	10/1
D-77992	1,0 mm	34 mm		
D-78003	1,5 mm	40 mm		
D-78019	2,0 mm	49 mm		
D-78025	2,5 mm	57 mm		
D-78031	3,0 mm	61 mm		
D-78047	3,2 mm	65 mm		
D-78053	3,5 mm	70 mm		
D-78069	4,0 mm	75 mm		
D-78075	4,2 mm	75 mm		
D-78081	4,5 mm	80 mm		
D-78097	5,0 mm	86 mm		
D-78106	5,5 mm	93 mm		
D-78112	6,0 mm	93 mm		
D-78128	6,5 mm	101 mm		
D-78134	7,0 mm	109 mm		
D-78140	7,5 mm	109 mm		
D-78156	8,0 mm	117 mm		



AKSESOR PËR DMC300

- ▶ Disqet prerëse janë të pajtueshme për përdorim edhe me marka alternative

D-77263

Disku i diamantit

- ▶ Ø 76/10 mm
- ▶ Për prerje pllakash



D-74837

Fletë e granular karbiti volframi

- ▶ Ø 76/10 mm
- ▶ Për prerjen e pllakave të gipsit, pllakave plastike, pllakave rrëshqitëse qeramike, epokside



D-74815-5

Disk i hollë prerë (5 copë)

- ▶ Ø 76/10 mm
- ▶ Për prerjen e metaleve, inoksit



DALTË TË SHTYPUR

D-78324

Për çekiçë SDS-Plus

- ▶ 50 × 250 mm

D-78330

Për çekiçë SDS-Max

- ▶ 50 × 400 mm

Përmirësuar nga maja me kënd, kjo vegël minimizon dëmtimin e bazës gjatë heqjes së pllakave, duke siguruar heqjen efikase dhe të kujdesshme të pllakave.



PËRSHTATËS PËR MBUSHJEN E GOMAVE TË DYFISHTA

TE00000691

Këndi i majës së kokës 30°

TE00000796

Këndi i majës së kokës 0°

- ▶ Për përdorim me pompa ajri me akumulator, përshtatësit e zgjeruar për mbushjen e gomave të dyfishta mundësojnë arritjen e lehtë të valvulave të gomave që arrihen me vështirësi në kamionë, autobusë dhe automjete të tjera të ngjashme.



DISK SHARRËS

D-77344

Disk sharre TCT për dru

- ▶ Disk sharre TCT 216 mm për sharrë të re me kënd për profile LS0816F

Kodi	Ø i jashtëm	Ø i brendshëm	Dhëmbët	Trashësia e thikës	Trashësia	Dimenzione R	Për prerje
D-77344	216 mm	30 mm	ATB - 40	2,2 mm	1,5 mm	20°	Dru



AKSESOR PËR DUC150

1912F1-4

Shina orientuese

- ▶ 150 mm / 0,325" LP / 1,1 mm



1912E8-3

Zinxhiri i sharrës

- ▶ 80TXL / 150 mm / 0,325" LP / 1,1 mm / 32



AKSESOR PËR HW001G

1912Y4-1

Hundëzë - e ndryshueshme

- ▶ Hundëzë - e ndryshueshme ofron cilësi të trysnie të lartë/të ulët, funksionon si tip i shkurtër dhe i gjatë me zgjatim, duke siguruar ekuilibrin optimal të trysnisë së shkarkimit dhe normës së prurjes për HW001G.



122F21-9

Komplet hundëze dhe krahu

- ▶ Presioni i currilit mund të rregullohet duke e rrotulluar hundëzën.



1912Y2-5

Grykë shkume

- ▶ Grykë shkume me rendiment të përmirësuar shkumëzimi dhe kapacitet shisheje 350 ml.



1912Y6-7

Grykë spërkatjeje

- ▶ Grykë spërkatjeje, me cilësi të trysnie të lartë/të ulët, është projektuar për ekuilibër optimal midis trysnisë së shkarkimit dhe normës së prurjes, përshtatur posaçërisht për HW001G.



IMPACT PREMIER

E-20242

Punto vidash torsion

- ▶ T40, 25 mm, 1/4 Hex (C-Form), 2/1



E-20258

Foleja e puntos torsion

- ▶ 68 mm, 1/4 Hex (E-Form MZ)



E-20264

Foleja e puntos torsion

- ▶ 150 mm, 1/4 Hex (E-Form MZ)



E-20270

Foleja e puntos ultra mag torsion

- ▶ 79 mm, 1/4 Hex (E-Form MZ)



FLETAT E SHARRËS SHPATË

E-22218

Prerje lëvizëse për dru

- ▶ Fletat e sharrës shpatë për dru, me lartësi të ulur flete, mundësojnë prerje të saktë.
- ▶ 9 TPI, tipi B

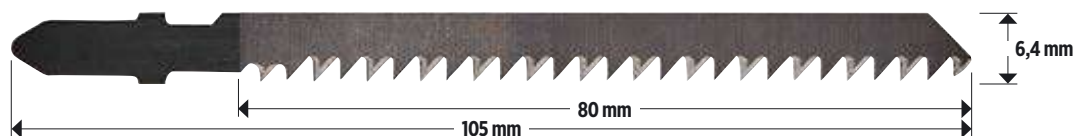

Importues: **KËNETA SH.P.K.**
Magjistralja Ferizaj-Prishtinë, 70000 Ferizaj, Kosovë
Mob: +377 44 172 571, +377 44 212 816
E-mail: info@keneta.net, www.keneta.net

www.ks.makita-see.com

Makita Group rezervon të drejtën të bëjë ndryshime në këtë broshurë dhe të drejtën për informacionet në të gjitha format dhe metodat në lidhje me këtë broshurë. Fotografitë mund të ndryshojnë nga produktet reale. Produktet do të dorëzohen dhe do të pajisen në përputhje me këtë broshurë.